

# WERK- BEPLANTINGSTEKENING SOUBURG NOORD - FASE 2

## PARKDEEL - schaal 1:500

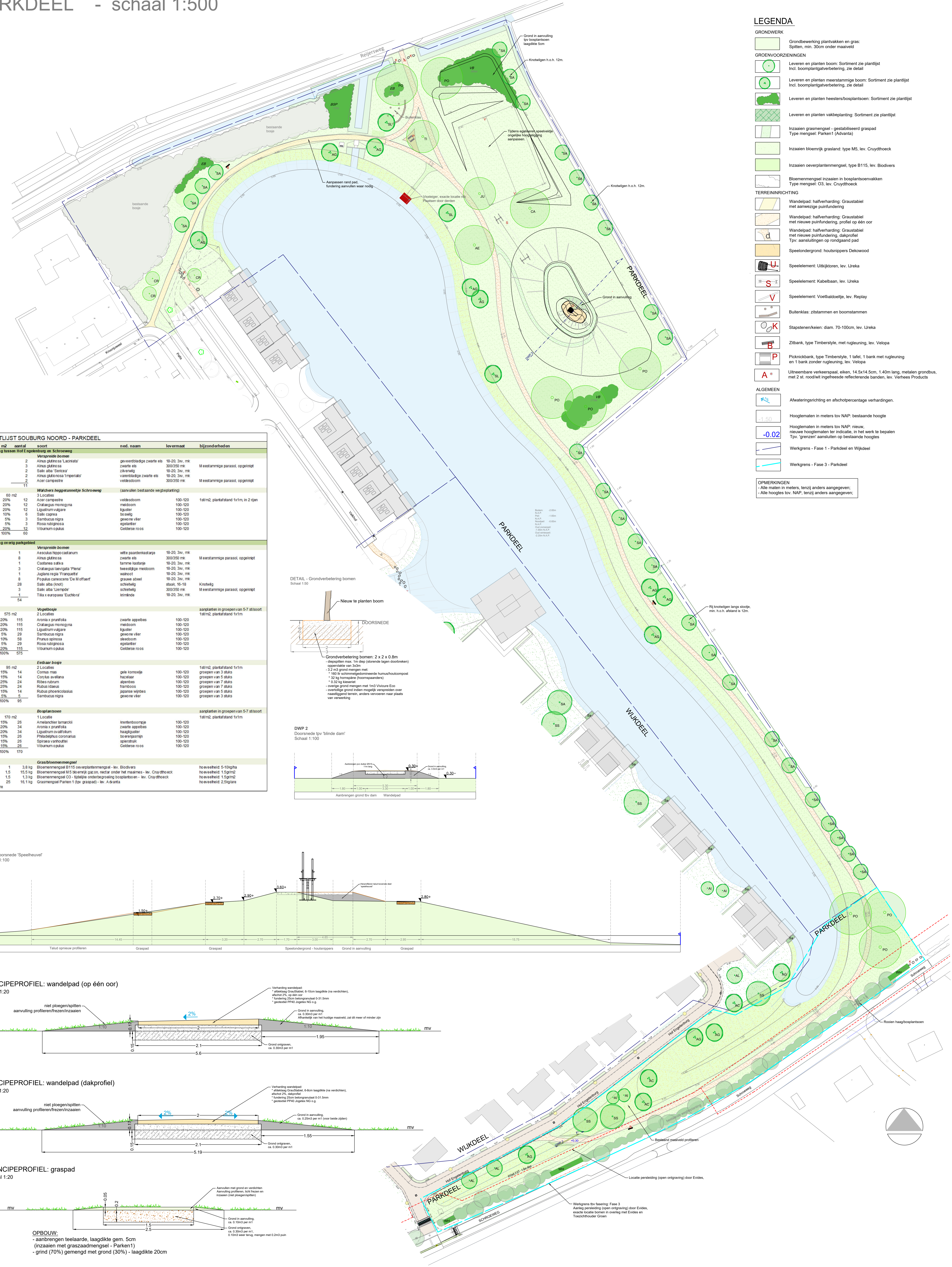

### LEGENDA

**GRONDWERK**

- Grondbewerking plantvakken en gras: Spitten, min. 30cm onder maaiveld

**GROENVoorzieningen**

- Leveren en planten boom: Sortiment zie plantlijst Incl. boomplantvatverbetering, zie detail
- Leveren en planten meerstammige boom: Sortiment zie plantlijst Incl. boomplantvatverbetering, zie detail
- Leveren en planten heesters/bosplantsoen: Sortiment zie plantlijst
- Leveren en planten vakbeplanting: Sortiment zie plantlijst
- Inzaaien grasmengsel - geselecteerd graspad Type mengsel: Parken1 (Advanta)
- Inzaaien bloemrijk grasland: type M5, lev. Cruydfloek
- Inzaaien oeverplantengmengsel, type B115, lev. Biodivers
- Bloemenmengsel inzaaien in bosplantsoenvakken Type mengsel: O3, lev. Cruydfloek

**TERRAINRICHTING**

- Wandelpad: halfverharding: Graustabiel met aanwezige puntfundering
- Wandelpad: halfverharding: Graustabiel met nieuwe puntfundering, profiel op één oor
- Wandelpad: halfverharding: Graustabiel met nieuwe puntfundering, dakprofiel Tpv: aansluitingen op rondgangpad
- Speelondergrond: houtsnippers Dekowood
- Speelelement: Uitsjikkoren, lev. Utreka
- Speelelement: Kabelbaan, lev. Utreka
- Speelelement: Voetbaldoelje, lev. Replay
- Buitenklas: zitstammen en boomstammen
- Stapstenen/keien: diam. 70-100cm, lev. Utreka
- Zitbank, type Timberstyle, met rugleuning, lev. Velopa
- Picknickbank, type Timberstyle, 1 tafel, 1 bank met rugleuning en 1 bank zonder rugleuning, lev. Velopa
- Uitlenbare verkeerspaal, eiken, 14.5x14.5cm, 1,40m lang, metalen grondbus, met 2 st. rood/wit ingefreesde reflecterende banden, lev. Verhees Products

**ALGEMEEN**

- Afwateringsrichting en afschotpercentages verhardingen.
- Hoogtematen in meters tov NAP: bestaande hoogte
- Hoogtematen in meters tov NAP: nieuw, nieuwe hoogtematen ter indicatie, in het werk te bepalen Tpv: grenzen aansluiten op bestaande hoogtes
- Werkgrens - Fase 1 - Parkdeel en Wijkdeel
- Werkgrens - Fase 3 - Parkdeel

**OPMERKINGEN**

- Alle maten in meters, tenzij anders aangegeven;
- Alle hoogtes tov NAP, tenzij anders aangegeven;

### PLANTLIJST SOUBURG NOORD - PARKDEEL

code	m <sup>2</sup>	aantal	soort	ned. naam	levermaat	bijzonderheden
<b>Beplanting tussen Hief Engelenburg en Schroevenweg</b>						
<b>Verspreide bomen</b>						
AL	2	2	Ailurus glutinosus 'Lacinata'	geveerdbladige zwarte els	18-20, 3xv, mk	M eestammige parasol, opgeknipt
AG	3	3	Ailurus glutinosus	zwarte els	300/550 mk	
SS	2	2	Salix alba 'Sentecca'	zilverwiek	18-20, 3xv, mk	
AI	2	2	Ailurus glutinosus 'Imperial'	vanenbladige zwarte els	18-20, 3xv, mk	M eestammige parasol, opgeknipt
AC	2	2	Acer campestre	veldeesdoorn	300/550 mk	
<b>WIJKDEEL</b>						
<b>Wachters hegeterrange Schreeuweg</b> (aanvullen bestaande wegbeplanting)						
<b>3 Locaties</b>						
total	60	60				18m <sup>2</sup> plantafstand 1x1m, in 2 rijen
	20%	12	Acer campestre	veldeesdoorn	100-120	
	20%	12	Crataegus monogyna	meidoorn	100-120	
	20%	12	Ligustrum vulgare	liguster	100-120	
	19%	6	Salix caprea	boswilg	100-120	
	5%	3	Sambucus nigra	gewone vier	100-120	
	5%	3	Rosa rubiginosa	egalarier	100-120	
	20%	12	Viburnum opulus	Gelderse roos	100-120	
	100%	60				
<b>Parkdeel</b>						
<b>Verspreide bomen</b>						
AE	1	1	Aesculus hippocastanum	witte paardenkastanje	18-20, 3xv, mk	M eestammige parasol, opgeknipt
AG	8	8	Ailurus glutinosus	zwarte els	300/550 mk	
CA	1	1	Castanea sativa	tanne kastanje	18-20, 3xv, mk	
CR	3	3	Crataegus laevigata 'Plena'	tweestijdige meidoorn	18-20, 3xv, mk	
LU	1	1	Ligustrum vulgare	liguster	18-20, 3xv, mk	
PO	8	8	Populus canadensis 'De M offcort'	grauwe abeel	18-20, 3xv, mk	
SA	28	28	Salix alba (noot)	schietwilg	staak 16-18	Knoelwig
SL	3	3	Salix alba 'Linnede'	schietwilg	300/550 mk	M eestammige parasol, opgeknipt
TI	1	1	Tilia x europaea 'Escholtz'	linde	18-20, 3xv, mk	
	54	54				
<b>WIJKDEEL</b>						
<b>Vogelbosje</b>						
<b>2 Locaties</b>						
total	575	575				aarpanten in groepen van 5-7 stuks tot 18m <sup>2</sup> plantafstand 1x1m
	20%	115	Aronia x purshiana	zwarte speelbes	100-120	
	20%	115	Crataegus monogyna	meidoorn	100-120	
	20%	115	Ligustrum vulgare	liguster	100-120	
	5%	29	Sambucus nigra	gewone vier	100-120	
	10%	58	Prunus spinosa	skeedoorn	100-120	
	5%	29	Rosa rubiginosa	egalarier	100-120	
	20%	115	Viburnum opulus	Gelderse roos	100-120	
	100%	575				
<b>Parkdeel</b>						
<b>Eendbaar bosje</b>						
<b>2 Locaties</b>						
total	95	95				18m <sup>2</sup> plantafstand 1x1m
	15%	14	Cornus mas	gale kornoelje	100-120	groepen van 3 stuks
	15%	14	Corylus avellana	hazelaar	100-120	groepen van 5 stuks
	20%	24	Ribes rubrum	alpenribes	100-120	groepen van 7 stuks
	25%	24	Rubus idaeus	framboos	100-120	groepen van 7 stuks
	15%	14	Rubus phoenicolasus	japanse wijbes	100-120	groepen van 5 stuks
	5%	5	Sambucus nigra	gewone vier	100-120	groepen van 3 stuks
	100%	95				
<b>WOONDEEL</b>						
<b>Bosplantsoen</b>						
<b>1 Locatie</b>						
total	170	170				aarpanten in groepen van 5-7 stuks tot 18m <sup>2</sup> plantafstand 1x1m
	15%	26	Ameletanthus lamarcii	kransboomge	100-120	
	20%	34	Aronia x purshiana	zwarte speelbes	100-120	
	20%	34	Ligustrum ovalifolium	haagliguster	100-120	
	15%	26	Philadelphus coronatus	boerensamijn	100-120	
	15%	26	Spiraea vauhoutii	spierstruik	100-120	
	15%	26	Viburnum opulus	Gelderse roos	100-120	
	100%	170				
<b>WOONDEEL</b>						
<b>Grasbloemenmengsel</b>						
m <sup>2</sup>	3880	1	3.8 kg	Bloemenmengsel B115 oeverplantengmengsel - lev. Biodivers		Hoeverheid 5-10gpha
	10300	1.5	15.5 kg	Bloemenmengsel M15 bloemrijk grasland, nectar onder het maaiveld - lev. Cruydfloek		Hoeverheid 1.5grm <sup>2</sup>
	840	1.5	1.3 kg	Bloemenmengsel O3 - tijdelijk ondergroeiende bosplantsoen - lev. Cruydfloek		Hoeverheid 1.5grm <sup>2</sup>
	663	25	16.1 kg	Grasmengsel Parken 1 (tpv graspad) - lev. A. Aorta		Hoeverheid 2.5grm <sup>2</sup>

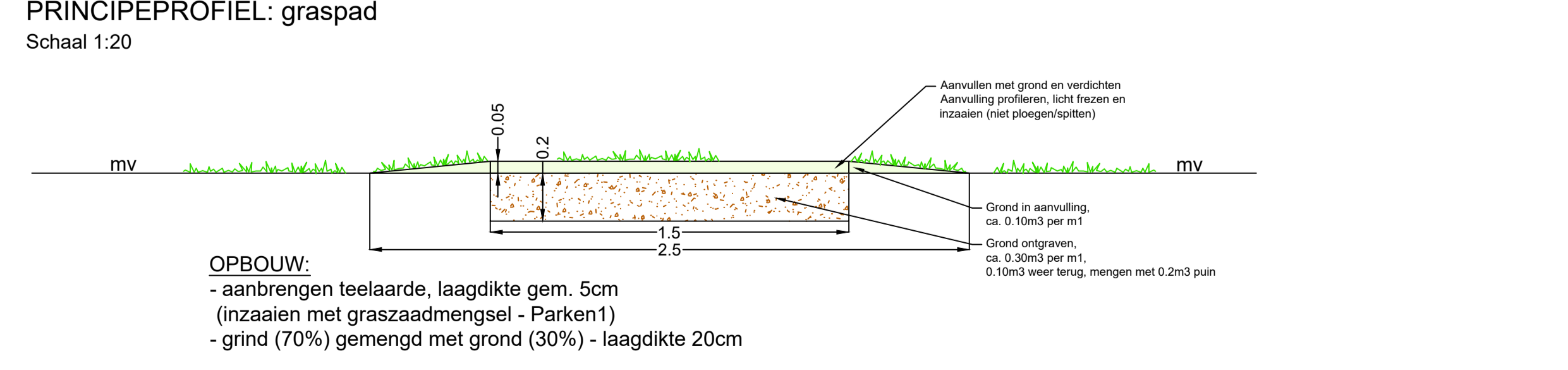
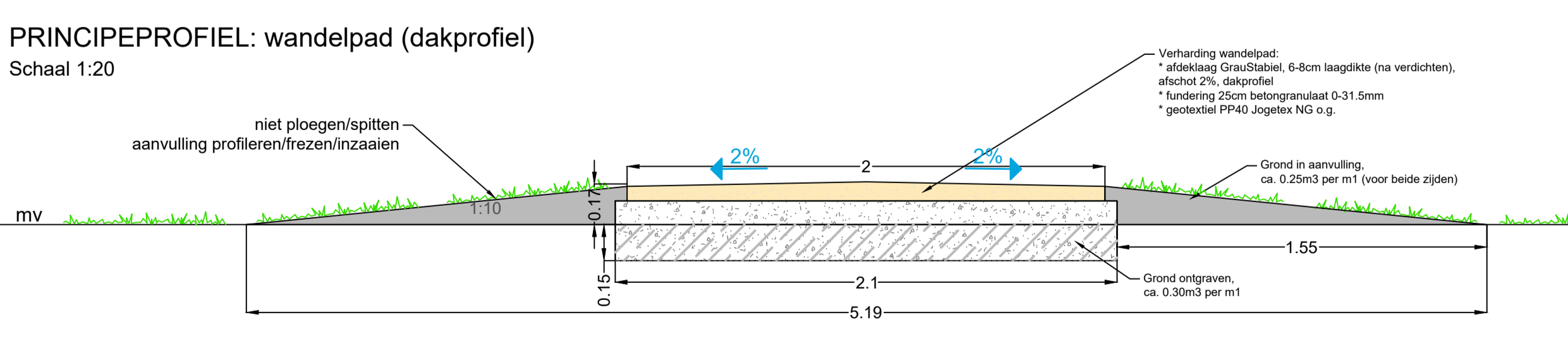
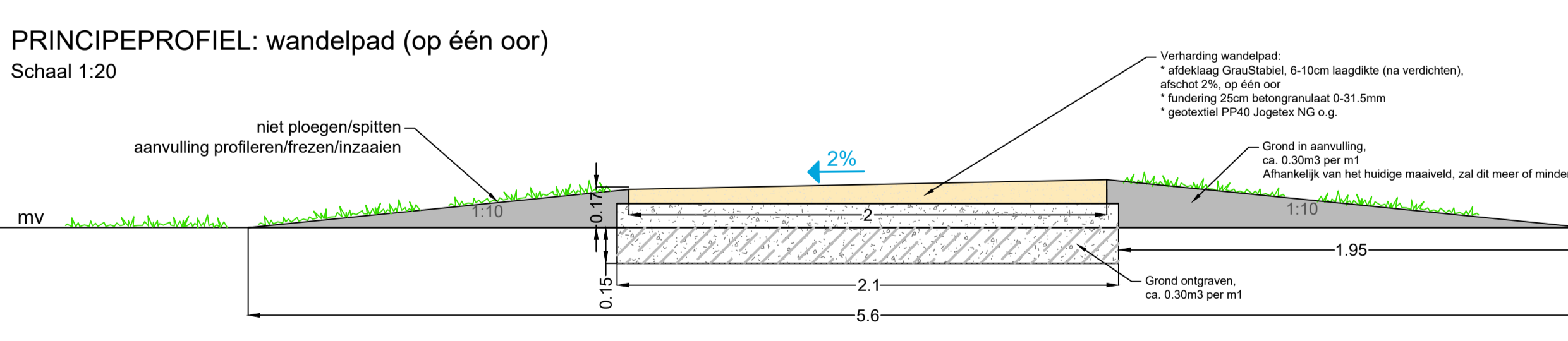
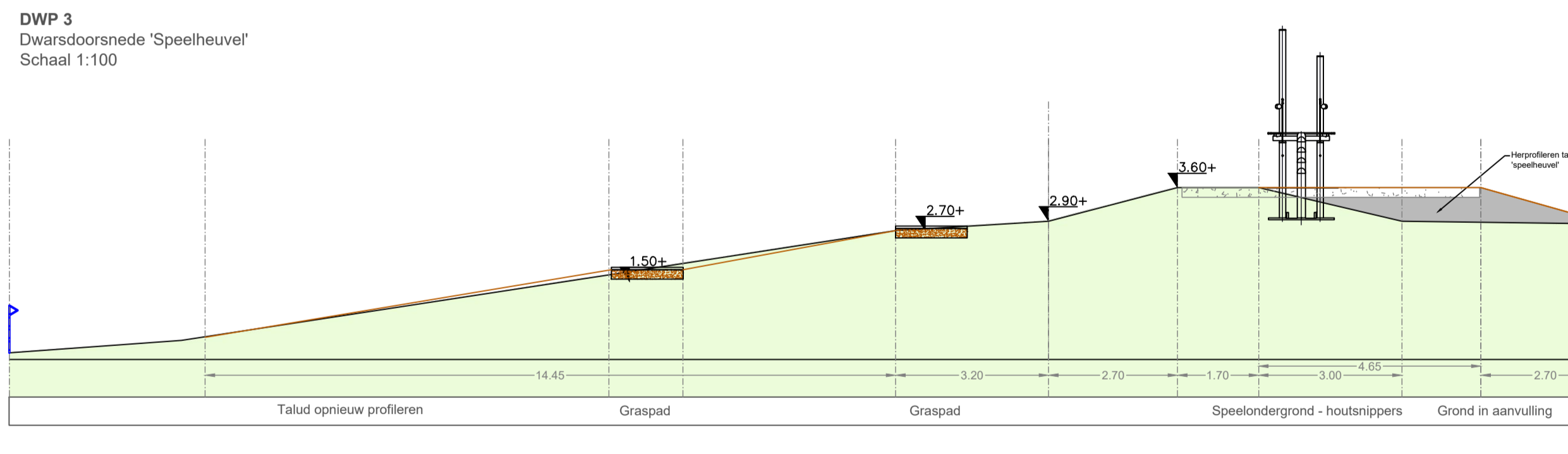

### DEFINITIEF - NVI

Schaal: 1:500 Datum: 30-03-2023

Formaat: A0 Gevoelget: 4:1

Bereiknummer: BRGR 21153 25-05-2023

GMK: 20-08-2023

MM

**ruimte & groen**  
landschapsarchitectuur ingenieursdiensten

Opdrachtgever: Gemeente Vissingen Project: Groenplan Souburg Noord - Fase 2 Nr: 21053

Onderdeel: Werk: Beplantingstekening - PARKDEEL Tekst: 102-B