

Normaalprofiel D1-D1
Schaal 1:50

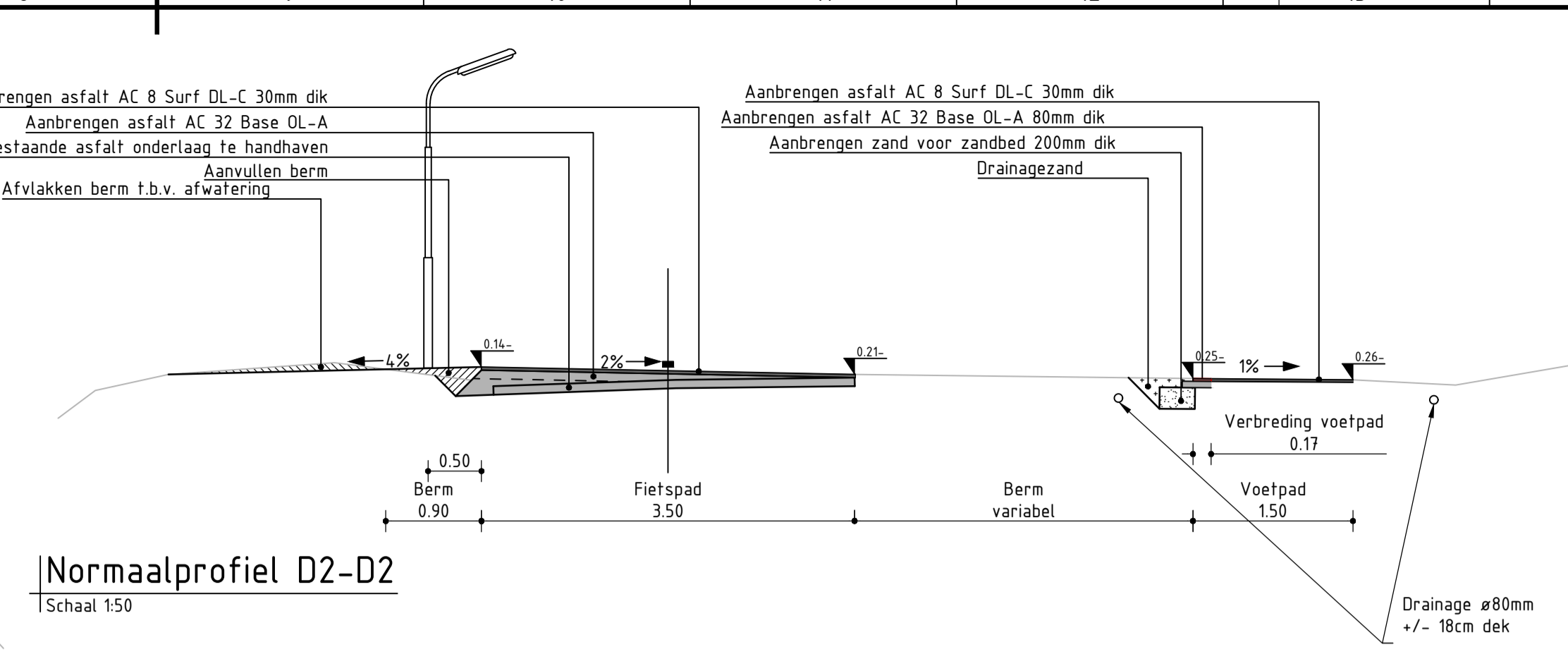

Normaalprofiel D2-D2
Schaal 1:50

- ### Verklaring
- Asfaltverharding fietspad
 - AC 8 Surf DL-C, dik 30mm
 - AC 32 Base OL-A, dik 80mm
 - Te verlengen duiker incl. uitstroomb voorziening
 - Bestaande drainage ø80 met PVC-put ø315
 - Lichtmast bestaand
 - Nieuwe locatie bestaande lichtmast
 - Verplaatsen zitbank
 - Boom te planten
 - Boom te handhaven
 - Boom te rooien
 - Bermen op hoogte brengen en inzaaien met gras (bloemrijk)
 - Driehoeksmarkering 50x50cm van thermoplast
 - Rotsen ter afscherming drainage
 - Dwarshelling verharding
 - Onderbroken streep 0,3-2,7 (10cm) van thermoplast
 - Onderbroken streep 1-1 (10cm) van thermoplast

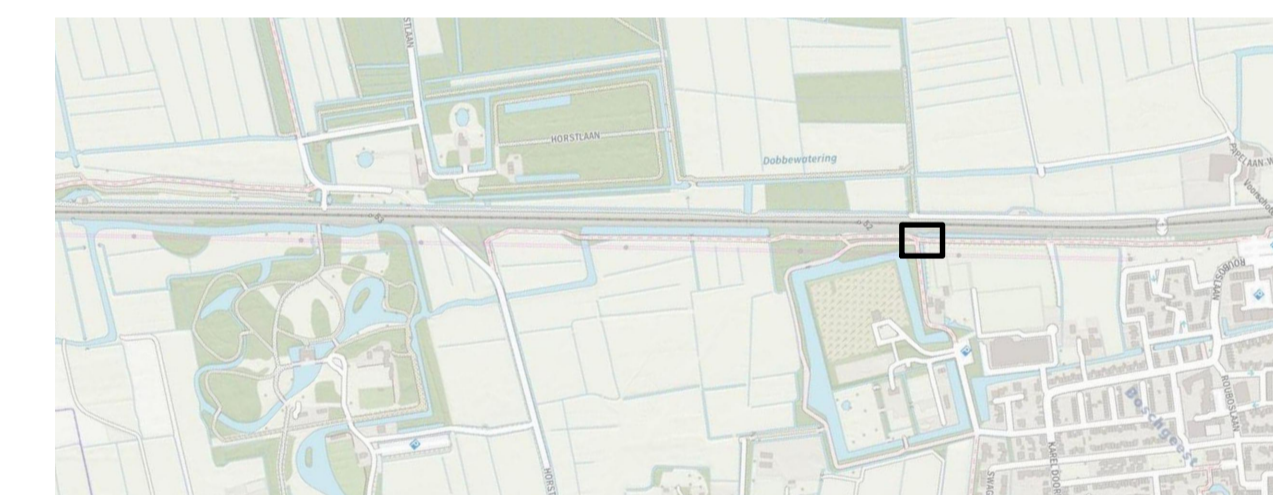
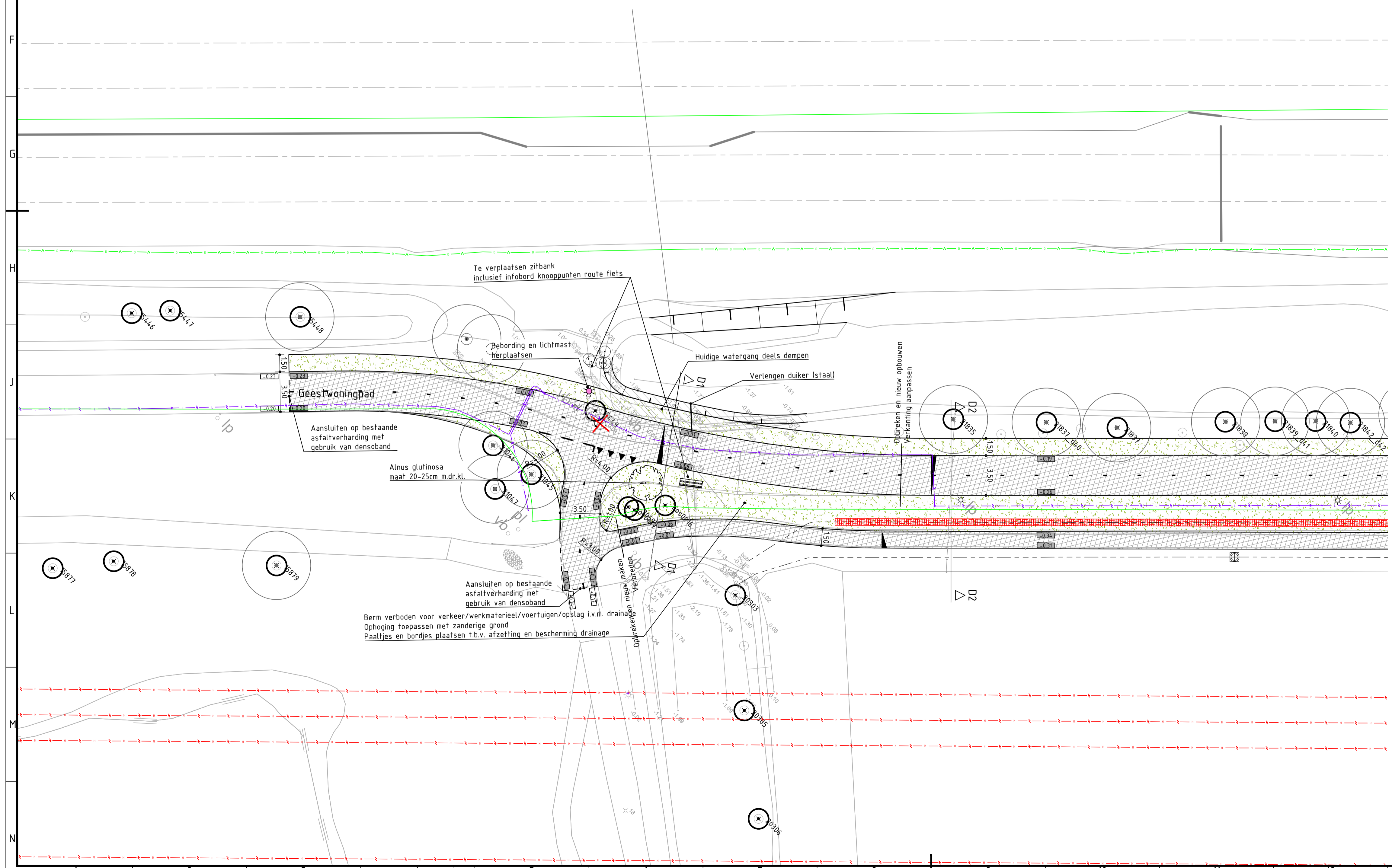

Opmerking:
- Bestaande aansluitinghoogtes vooraf in het werk controleren

Versie	Datum	Omschrijving	Opsteller	Par.	Verificatie	Par.	Validatie	Par.
5	21-09-2023	Behorend bij bestek d.d. 13-10-2023	CW	U	RVM	K	BDA	
4	13-07-2023	Diverse aanpassingen n.a.v. overleg 03-07-2023	CW	-	RVM	-	BDA	
3	08-06-2023	Diverse aanpassingen n.a.v. overleg 23-05-2023	TDB	U	RVM	U	BDA	
2	24-05-2022	Ontwerp t.b.v. raming	CW	U	RST	U	RST	
1	15-04-2022	Ontwerp wijzigingen n.a.v. overleg 23-03-2022	TVW	U	RST	U	RST	
0	17-03-2022		TDB	U	TVW	U	RST	

Velostrada, fase 2

Onderdeel
Situatie Geestwoningpad - Rosenburgerlaan

Herten
Schoonstraat 8, 6248 BN Herten
Postbus 14, 6240 AA Roermond

Opdrachtgever
Provincie Zuid Holland

's-Hertogenbosch
Hambakewetering 5-J, 5231 DD 's-Hertogenbosch
Postbus 2309, 5202 CH 's-Hertogenbosch

088 - 3366333
info@kragten.nl
www.kragten.nl

Fase
Uitvoeringsontwerp

Projectnummer
PZH014-0001

Formaat
A1

Tekeningnummer
2022-0305

Schaal
1: 200

Behorende bij doc. nr.